

ORAY

SCÉNIQUE ET ÉVÉNEMENTIEL

— Édition 2024 —



HOME CINÉMA ET RÉSIDENTIEL

écrans de projection
supports pour vidéoprojecteurs
supports pour écrans plats



PROFESSIONNEL ET BUREAUX

écrans de projection
supports pour vidéoprojecteurs
supports pour écrans plats



SCÉNIQUE ET ÉVÉNEMENTIEL

écrans de projection
cycloramas



FAUTEUILS HOME CINÉMA

fauteuils individuels
rangées sur-mesure
technologie D-BOX



Notre gamme d'écrans SCÉNIQUES et ÉVÉNEMENTIELS

LA SOCIÉTÉ ORAY p 4

LES ENROULABLES p 5

GFO p 6

Polichinelle p 7

Infiny p 8

LES CADRES p 9

Cinévision I p 10

Cinévision II p 11

Cadres spéciaux p 12

LES TOILES CONFECTIONNÉES p 13

Surfaces de projection p 14

Confections p 15

LES NOMADES p 16

Nomaddict 1 et 2 p 17

Cin'Air p 19

Butterfly mobile p 20

Fly p 21

Dragonfly, Cross Screen,

Miniscreen p 22



Ce catalogue est imprimé sur papier issu de sources responsables et de forêts gérées durablement.



CLASSEMENT NON FEU : Classement de la surface de projection.



SUR-MESURE
Vous pouvez choisir la surface de toile ou demander le produit adapté à vos mesures.



RÉGLABLE EN HAUTEUR



ARRÊT TOUTE HAUTEUR : Plusieurs hauteurs d'arrêt possible de l'écran.



ULTRA COURTE FOCALE
Modèle compatible avec un vidéoprojecteur Ultra Courte Focale



CARTER DE COULEUR RAL : Autre couleur de carter sur demande, selon les références de coloris RAL, sur devis.



QUALITÉ & SAVOIR-FAIRE depuis 1947

Notre société, basée au Sud Ouest de Paris, a pour vocation :

- La CONCEPTION,
- La FABRICATION,
- La COMMERCIALISATION

d'écrans de projection et d'accessoires audiovisuels.

VEILLE TECHNOLOGIQUE N°1 en France

La Gamme la plus complète.

Par la recherche permanente de nouveaux produits et le souhait de nous adapter au plus près des évolutions des techniques de projection, notre entreprise ORAY est la numéro 1 en France de l'écran de projection et compte parmi les leaders mondiaux.

DÉVELOPPEMENT DURABLE Priorité à l'Éco-socio-conception

Les enjeux sociaux et environnementaux sont une priorité. Nos engagements nous ammenent à mettre en oeuvre de nombreuses actions en vue d'améliorer notre performance globale dans un modèle économique durable :

- Performance ÉCONOMIQUE
- Performance SOCIALE
- Performance ENVIRONNEMENTALE.

Soucieux d'offrir le meilleur rapport qualité prix sur l'ensemble de nos gammes, un soin tout particulier est accordé au choix des matériaux, à la qualité d'assemblage et au design innovant du produit.



© S2SOUND - Espace Martin Luther King

De grands écrans pour des projets hors-standard et 100% sur-mesures, au-delà de 5m de base :
formats géants, technique avancée, motorisation rapide, sécurité adaptée aux grandes salles, ...

LES ENROULABLES

- GFO p 6
- Polichinelle p 7
- Infiny p 8

GFO

La famille des écrans **GFO** constitue le complément naturel des écrans Orion pour l'équipement des salles de conférences et de séminaires de grande capacité.

Le GFO est un écran facile à installer et très compact.

En effet, la longueur hors tout de son carter n'excède pas 16,5 cm du format image.

- Carter laqué blanc.
- Écran équipé du système breveté anti-flèche du tube d'enroulement.
- Système stop-chute certifié DIN-EN-13241
- Puissance du moteur : 350 W
- Diamètre tube d'enroulement : 15 cm
- Diamètre de la barre de charge : 3,4 cm
- Fixation murale ou plafond
- Encastrable avec l'option sous-face
- Jusqu'à 8 m de base



OPTION Sous-face d'encastrement



OPTION Fixation sur perche
Référence (la paire) PATPERGFO



OPTION Fixation murale avec ou sans déport



DE SERIE Fixation plafond standard

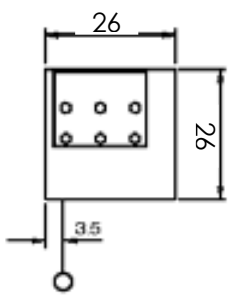

Profil du carter 26x26
jusqu'à 7m de base
Alimentation à droite

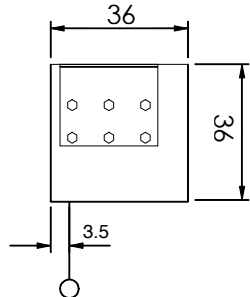

Profil du carter 36x36
entre 7m et 8m de base
Alimentation à droite



Shanghai Tower

Uniquement **SUR-MESURE** et **SUR DEVIS**



Télécommandes
en option



- **INSTALLATION FACILE**
- **COMPACT**
- **SYSTÈME ANTI-FLÈCHE**

POLICHINELLE

Les écrans **POLICHINELLE** entrent dans la catégorie des équipements des grands auditoriums, des centres de congrès et des salles de spectacles. Produits à la demande pour tous formats d'image de 7 mètres de base à 20 mètres et au delà.



Festival de Carthage, Tunisie
Crédit Photo Cinelec

- Légèreté et fiabilité de l'ensemble
- Structure aluminium recouverte de tissu noir
- Tube d'enroulement en aluminium ou fibre de carbone pour les plus grandes dimensions
- Pas de bras en partie basse
- Grande rigidité
- Installation facile
- Tension d'alimentation 230V
- Alimentation au centre de l'écran
- Frein de sécurité à coupure de courant
- Fixation sur perche ou par système d'élingues
- Système stop-chute en option



Tube d'enroulement



Fixation perche



2 motorisations possibles :

Standard  ou High speed 



Emetteur et récepteur Somfy inclus

LES + de la version HIGH SPEED

- Pas de thermique : le moteur peut fonctionner en continu
- Puissance du moteur 1 à 1.8 kW
- Vitesse de descente et remontée de la toile 0.5m/s
- Accélération et décélération contrôlées pour éviter les à-coups
- Pas de perte de fin de course en cas de coupure de courant
- Programmation initiale sur PC avec données sauvegardées
- Réglage de fin de course sur lieu d'installation avec télécommande radio



Uniquement SUR-MESURE et SUR DEVIS



- LÉGER
- TRÈS GRANDES DIMENSIONS
- PLANÉITÉ

INFINY

Infiny est une gamme d'écrans enroulables de grandes et très grandes tailles sans limites sauf celles de salle destinée à l'accueillir.

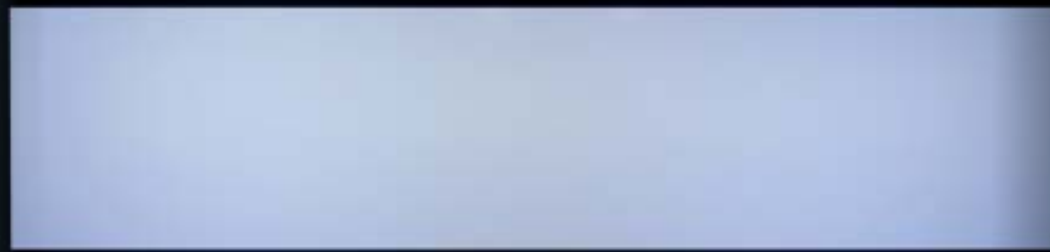

Son assemblage révolutionnaire ultra simple ne nécessite pratiquement pas d'outillage.

Un dispositif anti-flèche permet de garantir une parfaite rectitude du tube d'enroulement afin d'obtenir une excellente planéité, même sur des écrans géants.



Fixation sous perche



Emetteur et récepteur Somfy inclus



NOUVEAUTÉ

La conception innovante de l'écran motorisé Infiny offre 3 possibilités adaptées aux usages et contraintes d'installation.

1. Livraison en modules de 2m pour faciliter la manutention en cas d'accès difficiles ou pour une installation nomade nécessitant de fréquents montages et démontages.
2. Livraison en une seule pièce de l'écran préalablement monté et réglé en usine, pour les formats inférieurs à 13m de base uniquement.
3. Livraison en plusieurs pièces de grandes longueurs si le format est supérieur à 13 m de base.

Sa motorisation de 220V est équipée de 2 fins de courses ajustables.
Fixation standard : colliers pour perche de 50mm

Uniquement SUR-MESURE et SUR DEVIS



- TRÈS GRAND ENROULABLE
- SYSTÈME TOILE PLANE



Ces écrans répondent à l'ensemble de vos exigences : l'esthétique et l'intégration, la planéité et la robustesse, pour l'ensemble des marchés.

Simple à installer, les cadres aluminium avec la fixation de la surface de projection par boutons pression ou œillets rendent les montages et démontages faciles.

Suivant vos contraintes architecturales, nous sommes à votre disposition pour des fabrications sur-mesure de cadres droits, cintrés ou pour des fixations spécifiques.

LES CADRES

- Cinévision I p 10
- Cinévision II p 11
- Cadres spéciaux p 12

CINEVISION I

Le **CINEVISION I** est conçu pour les grandes surfaces de projection et s'adaptant à toutes les salles de cinéma, il convient également pour les grandes salles de réunion, de communication, show room, auditorium.

- Fixation murale ou suspendue,
- Fabriqué sur mesure,
- Disponible en toutes dimensions,
- Montable et démontable à souhait,
- Peut être fixé à distance du mur grâce à des pattes d'écartement en option.



Musée Millau



Tension de la toile sur oeillets à l'arrière du cadre.

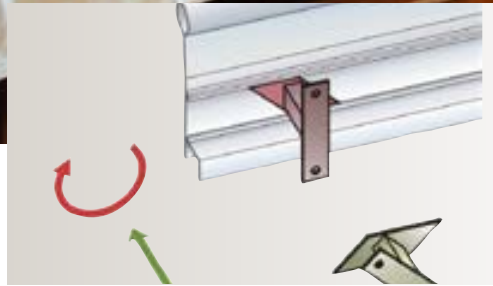

Suspension rapide du cadre à ses supports, et verrouillage par rotation à 45 degrés de la pièce de jonction.



Musée Millau



CINEVISION 1



Informations requises pour effectuer une cotation :

- Type de surface de projection
- Format image
- Mode de fixation
- Tous les détails liés à l'installation pouvant nécessiter une modification du produit standard.

Uniquement SUR-MESURE et SUR DEVIS



- LÉGER
- GRANDES DIMENSIONS

CINEVISION II

Le **CINEVISION II** est un écran sur cadre avec laçage révolutionnaire et cadrage velours noir pour vos grandes dimensions.



Hôtel Shangri-La Beijing - Chine

- Large profilé aluminium assurant rigidité et masquage de la fixation de la toile,
- Dispositif de tension de la toile simple d'utilisation,
- Fixation murale ou suspendue,
- Fabriqué sur mesure,
- Disponible en toutes dimensions,
- Cadre velours noir largeur 21cm.

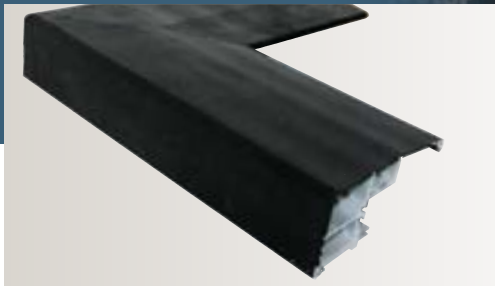

Cadre en aluminium avec finition velours noir



Système de tension de la toile

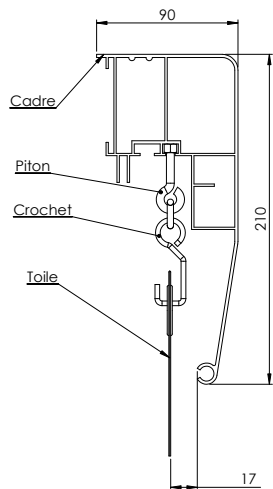

CINEVISION II



Informations requises pour effectuer une cotation :

- Type de surface de projection
- Format image
- Mode de fixation
- Tous les détails liés à l'installation pouvant nécessiter une modification du produit standard.

Uniquement SUR-MESURE et SUR DEVIS



- RIGIDITÉ
- ESTHÉTIQUE

CADRES SPÉCIAUX

Simulateurs, événementiel, nous sommes à votre disposition pour étudier vos projets les plus fous.

- Simulateurs,
- Parc d'attractions,
- Événementiel,
- Muséographie.

Nous réalisons des écrans sphériques, coniques, circulaires, (...), pour des fabrications de toutes tailles.



Écran Carte postale conique de 54 mètres.
Exposition Universelle de Shanghai - Chine

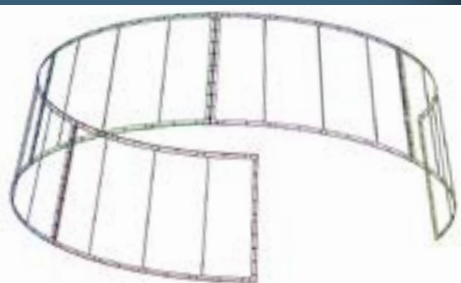

Structure 3D



Écran cintré pour simulateur



Informations requises pour effectuer une cotation :

- Type de surface de projection
- Format image
- Mode de fixation
- Tous les détails liés aux particularités de votre projet

Uniquement SUR-MESURE et SUR DEVIS



• SUR-MESURE
INTÉGRAL

LES TOILES CONFECTIONNÉES

- Surfaces de projection p14
- Confections p15

Oray fabrique sur mesure vos cyclos et surfaces de projection spéciales avec un large choix de confections : œillets, fourreaux, boutons pressions,...

SURFACES DE PROJECTION

Pour la PROJECTION FRONTALE
les surfaces sont en PVC recyclable.

Elles peuvent être perforées
(surfaces acoustiques),
ou 3D pour des applications
spéciales.

Pour la RETRO-PROJECTION
les surfaces sont translucides
afin de permettre la projection
par l'arrière de l'écran.



Installation © CSGV

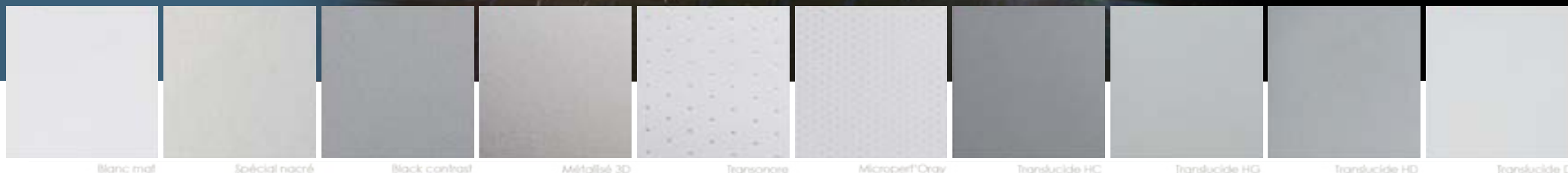

Blanc mat

Spécial nacré

Black contrast

Métallisé 3D

Transonore

Microperf'Oray

Translucide HC

Translucide HG

Translucide HD

Translucide DF

NOUVEAUTÉ

wood **sense**
by ORAY

Retrouvez une partie de nos surfaces
de projection dans leur version
woodsense, composée jusqu'à 90%
d'ingrédients naturels et 100%
recyclables.

- Classée b-s1,d0
- Réduction de l'empreinte carbone

PROJECTION FRONTALE

- Blanc mat
- Blanc mat occultant
- Transonore
- Microperf'Oray
- Microperf'Oray HD 4K
- Spécial Nacré
- Métallisé 3D
- Black contrast

RETROPROJECTION

- Translucide HC
- Translucide HG
- Translucide HD
- Translucide DF
- Translucide 3D

FILM ADHÉSIF

- Vitrines,
- Affichage dynamique,
- Films de projection,
- Holographiques ...

La gamme de films de projection la plus
large et la plus spécialisée du marché.



- SUR-MESURE
- FINITIONS

CONFECTIONS



Installation © Nakajima 中島良平



Bouton pression



Boutons pressions sur bords blancs



Oeillet



Fourreau

CONFECTION et SAVOIR-FAIRE

ORAY propose un large choix de confections pour vos toiles sur-mesure : boutons pressions, œillets, fourreaux, toiles rondes ...

IMPRESSION HD GRANDE LARGEUR

ORAY personnalise vos toiles en les imprimant : logo, texte ou visuel sur une partie ou la totalité de la surface.



- SUR-MESURE
- FINITIONS



Ces grands écrans sont indispensables pour tous vos événements et dans le cadre de la location.

Ils vous offrent de grandes images, simples à mettre en oeuvre et faciles à déplacer.

LES NOMADES

- Nomaddict I et 2 p17
- Cin'Air p19
- Butterfly mobile p20
- Fly p21
- Dragonfly, Crossscreen, Miniscreen p22

NOMADDICT 1 ET 2

Le **NOMADDICT 1** est l'écran idéal pour les installations temporaires. Livré avec une valise de transport en ABS très légère et résistante équipée de roulettes.

Le **NOMADDICT 2** convient aux plus grandes dimensions.

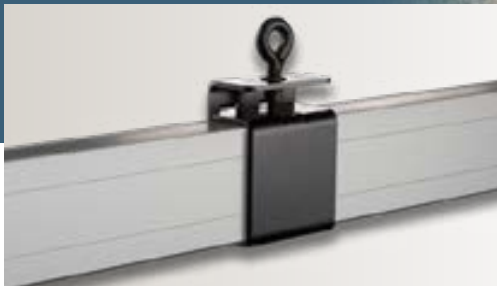

Crochet de suspension

NOMADDICT CROCHET DE SUSPENSION

pour Nomaddict 1 l'unité	Référence crochet VLHOOK
--------------------------	------------------------------------

Cadre < 5m : 2 crochets
Cadre ≥ 5m : 3 crochets

pour Nomaddict 2 l'unité	Référence crochet VXHOOK
--------------------------	------------------------------------

3 crochets sont nécessaires

KIT DE RÉPARATION DE CHARNIÈRES

Kit Réparation	Référence
pour Nomaddict 1	VLREPAIRKIT
pour Nomaddict 2	VXREPAIRKIT



Valise de transport équipée de roulettes

NOMADDICT 1 ET NOMADDICT 2

Modèle Nomaddict	Image (cm) Ht x Base	Blanc mat bords blancs	Blanc mat bords noirs	DUO : Translucide bords noirs		Valise (cm)
		+ Blanc mat bords blancs	+ Blanc mat bords noirs	+ Blanc mat bords blancs	+ Blanc mat bords noirs	
Format 16:10						
Nomaddict 1	150 x 240	VL1B3150240	VL1B3150240N	VL1D1150240	VL1D1150240N	123 x 38 x 34
Nomaddict 1	183 x 293	VL1B3183293	VL1B3183293N	VL1D1183293	VL1D1183293N	123 x 38 x 34
Nomaddict 1	229 x 366	VL1B3229366	VL1B3229366N	VL1D1229366	VL1D1229366N	123 x 38 x 34
Nomaddict 1	244 x 390	VL1B3244390	VL1B3244390N	VL1D1244390	VL1D1244390N	123 x 38 x 34
Nomaddict 1	290 x 464	VL1B3290464	VL1B3290464N	VL1D1290464	VL1D1290464N	134 x 38 x 37
Format 4:3						
Nomaddict 1	183 x 244	VL1B3183244	VL1B3183244N	VL1D1183244	VL1D1183244N	123 x 38 x 34
Nomaddict 1	229 x 305	VL1B3229305	VL1B3229305N	VL1D1229305	VL1D1229305N	123 x 38 x 34
Nomaddict 1	274 x 366	VL1B3274366	VL1B3274366N	VL1D1274366	VL1D1274366N	123 x 38 x 34
Nomaddict 1	320 x 427	VL1B3320427	VL1B3320427N	VL1D1320427	VL1D1320427N	123 x 38 x 34
Nomaddict 1	366 x 488	VL1B3366488	VL1B3366488N	VL1D1366488	VL1D1366488N	134 x 38 x 37
Nomaddict 2	457 x 610	VX1B3457610	VX1B3457610N	VX1D1457610	VX1D1457610N	134 x 38 x 37
Nomaddict 2	549 x 732	VX1B3549732	VX1B3549732N	VX1D1549732	VX1D1549732N	134 x 38 x 37
Format 16:9						
Nomaddict 1	123 x 218	VL1B3123218	VL1B3123218N	VL1D1123218	VL1D1123218N	123 x 38 x 34
Nomaddict 1	150 x 266	VL1B3150266	VL1B3150266N	VL1D1150266	VL1D1150266N	123 x 38 x 34
Nomaddict 1	183 x 325	VL1B3183325	VL1B3183325N	VL1D1183325	VL1D1183325N	123 x 38 x 34
Nomaddict 1	206 x 366	VL1B3206366	VL1B3206366N	VL1D1206366	VL1D1206366N	123 x 38 x 34
Nomaddict 1	229 x 405	VL1B3229405	VL1B3229405N	VL1D1229405	VL1D1229405N	123 x 38 x 34
Nomaddict 1	274 x 488	VL1B3274488	VL1B3274488N	VL1D1274488	VL1D1274488N	123 x 38 x 34
Nomaddict 2	343 x 610	VX1B3343610	VX1B3343610N	VX1D1343610	VX1D1343610N	134 x 38 x 37
Nomaddict 2	411 x 732	VX1B3411732	VX1B3411732N	VX1D1411732	VX1D1411732N	134 x 38 x 37

2 versions standards sont disponibles :

- **Blanc Mat** : une surface blanc mat à bords blancs ou bords noirs au choix.
- **Duo (livré avec 2 toiles)** : une surface Blanc Mat à bords blancs ou bords noirs et une surface translucide à bords noirs.

Autres surfaces, nous consulter.



Pied d'un Nomaddict 2

NOMADDICT 1

Son cadre vous garantit un montage facile grâce à ses charnières clipsables. Surface de projection tendue avec boutons pressions.

NOMADDICT 2

Pour plus de rigidité, la section du cadre fait le double de celle du Nomaddict 1. Il se présente en 2 parties pliables et emboîtables livrées dans 2 valises.



- NOMADE
- GRANDES DIMENSIONS

LES TOILES pour NOMADDICT 1 et 2

Les TOILES SEULES

Toile blanc mat :
Bords blancs ou bords noirs

Toile Translucide :
Bords noirs



- Fixation de la surface de projection par boutons pression complètement invisible sur l'arrière du cadre.
- Installation simple et s'adaptant à toutes les configurations.



Bords blancs



Bords noirs



Housse de protection

Modèle Nomaddict	Format image Ht x Base (cm)	Blanc mat bords blancs	Blanc mat bords noirs	Translucide HG bords noirs
Format 16:10 TOILE SEULE				
Nomaddict 1	150x240	VL2B3150240	VL2B3150240N	VL2T1150240
Nomaddict 1	183x293	VL2B3183293	VL2B3183293N	VL2T1183293
Nomaddict 1	229x366	VL2B3229366	VL2B3229366N	VL2T1229366
Nomaddict 1	244x390	VL2B3244390	VL2B3244390N	VL2T1244390
Nomaddict 1	290x464	VL2B3290464	VL2B3290464N	VL2T1290464
Format 4:3 TOILE SEULE				
Nomaddict 1	183x244	VL2B3183244	VL2B3183244N	VL2T1183244
Nomaddict 1	229x305	VL2B3229305	VL2B3229305N	VL2T1229305
Nomaddict 1	274x366	VL2B3274366	VL2B3274366N	VL2T1274366
Nomaddict 1	320x427	VL2B3320427	VL2B3320427N	VL2T1320427
Nomaddict 1	366x488	VL2B3366488	VL2B3366488N	VL2T1366488
Nomaddict 2	457x610	VX2B3457610	VX2B3457610N	VX2T1457610
Nomaddict 2	549x732	VX2B3549732	VX2B3549732N	VX2T1549732
Format 16:9 TOILE SEULE				
Nomaddict 1	123x218	VL2B3123218	VL2B3123218N	VL2T1123218
Nomaddict 1	150x266	VL2B3150266	VL2B3150266N	VL2T1150266
Nomaddict 1	183x325	VL2B3183325	VL2B3183325N	VL2T1183325
Nomaddict 1	206x366	VL2B3206366	VL2B3206366N	VL2T1206366
Nomaddict 1	229x405	VL2B3229405	VL2B3229405N	VL2T1229405
Nomaddict 1	274x488	VL2B3274488	VL2B3274488N	VL2T1274488
Nomaddict 2	343x610	VX2B3343610	VX2B3343610N	VX2T1343610
Nomaddict 2	411x732	VX2B3411732	VX2B3411732N	VX2T1411732



- FINITION
- DÉMONTABLE
- LÉGER

CIN'AIR

Le **CIN'AIR** est un écran gonflable, étanche et éco-responsable. Il est idéal pour l'événementiel et toutes les installations éphémères.

- Composé d'un tissu PVC nautique 1100dtex.
- Armature de haute qualité pour une utilisation durable.
- Mise en place simple et rapide.
- Stockage et transport aisés.
- Structure 100% étanche, donc sans soufflerie permanente pour une absence totale de nuisance sonore.

Projection nomade sur le port de La Rochelle



4 tailles d'écrans

CIN'AIR



Image Ht x Base en cm	Blanc mat Réf.	Partie noire basse	dimensions totales en cm
280 x 490	CAB1280490	90	410 x 570
390 x 700	CAB1390700	150	600 x 810
620 x 1100	CAB16201100	150	830 x 1200
790 x 1400	CAB17901400	220	1100 x 1500

INSTALLATION

Le temps de gonflage/dégonflage est très rapide environ 10 à 25 minutes en fonction du gonfleur.

OPTIONS

- gonfleur supplémentaire ou plus puissant,
- différentes surfaces de projection disponibles selon vos besoins.

STOCKAGE

Une fois dégonflée, la structure tient dans un espace très réduit : seulement 2m³ pour la plus grande taille !

Autres surfaces de projection, nous consulter.



- NOMADE
- GRANDES DIMENSIONS

BUTTERFLY MOBILE

Toujours plus compact, le **BUTTERFLY MOBILE** est certainement l'écran le plus rapidement ouvert du marché. Idéal pour la location ou l'usage privé, jusqu'à 2m40 de base.

- A chaque extrémité du carter de l'écran, une poignée et 2 larges roues permettent un déplacement aisé.
- Entièrement en aluminium, son carter design protège efficacement l'écran pendant le transport.
- Il suffit de lever la barre supérieure de l'écran pour l'ouvrir instantanément, grâce au mécanisme à pantographe.



Roues aux extrémités



Poignée de transport



Mécanisme à pantographe

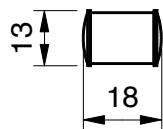

Grand carter
Ecrans de base 240

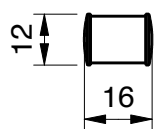

Petit carter

BUTTERFLY MOBILE



Format image Ht x Base (cm)	Blanc mat occultant	Longueur Carter (cm)
Format 4:3 Cadrage noir 2cm		
117 x 156	BUT02B1120160	180
132 x 176	BUT02B1135180	200
147 x 196	BUT02B1150200	222
177 x 236	BUT02B1180240	262
Format 16:9 Cadrage noir 2cm et drop bas		
110 x 196	BUT02B1112200	222
133 x 236	BUT02B1135240	262
Format 1:1 Cadrage noir 2cm		
196 x 196	BUT02B1200200	222



- OUVERTURE RAPIDE
- ROUES AUX EXTRÉMITÉS

FLY

Le **FLY** est d'une génération d'écrans mobiles simple, compacte et robuste.

Existe en 2 versions :

- Fly Mono 16:10
- Fly Fond Vert : toile verte pour incrustation



Fly Mono



Fly fond vert



Perche télescopique

- La hauteur d'ouverture est ajustable par la perche télescopique et la parallaxe est corrigée par la potence inclinable.
- Un tendeur spécialement étudié garantit une bonne planéité.
- La surface de projection opaque possède un cadrage noir.
- Gain de l'écran blanc mat 1,1.

FLY MONO



Toile recto simple

Carter en aluminium anodisé noir

Format image Ht x Base (cm)	Blanc mat occultant	Cadrage noir 2 cm	Longueur Carter (cm)
97,5 x 156	FLY01B1100160		170
110 x 176	FLY01B1112180		190
122,5 x 196	FLY01B1125200		210

FLY FOND VERT



Toile verte pour incrustation

Carter aluminium anodisé noir

Format image Ht x Base (cm)	Toile Verte	Toile verte	Longueur Carter (cm)
Format spécial			
220 x 180	FLY01VV220180		190
220 x 200	FLY01VV220200		210



- DESIGN
- INSTALLATION FACILE
- LÉGER

DRAGONFLY CROSS SCREEN MINISCREEN

Le **DRAGONFLY** à la pointe de l'innovation représente tout le savoir-faire de la Société ORAY en écrans mobiles.

Le **MINISCREEN** est un écran portable, ultra-léger, très simple de mise en oeuvre spécialement développé pour les Picoprojecteurs, à poser sur une table.

Le **CROSS SCREEN** est un écran ultra-portable qui se monte et se démonte facilement et rapidement tout en offrant une large surface de projection.

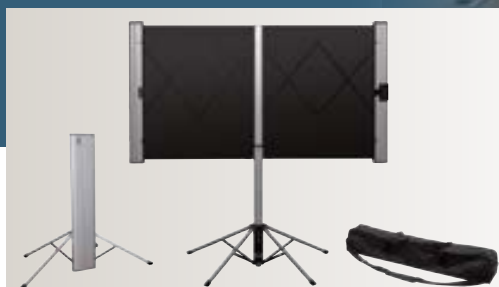

DRAGONFLY Système à pantographe horizontal

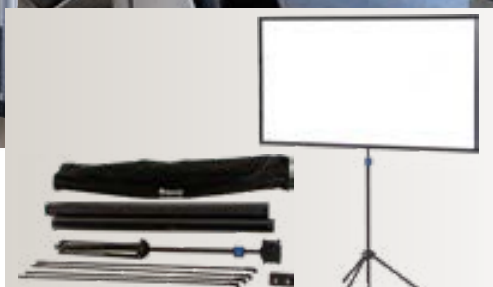

CROSS SCREEN ultra léger



MINISCREEN Pieds de maintien ouverts

DRAGONFLY

Écran multi-formats grâce à son système pantographe et son ouverture horizontale.

- Facilement transportable avec une housse tissu renforcée.
- 4 pieds très stables.
- L'innovation du déroulement horizontal permet d'avoir un écran de grande taille repliable sur la hauteur, ce qui réduit son encombrement.

CROSS SCREEN

Avec sa housse de transport, l'écran Cross-Screen est particulièrement indiqué pour les projections nomades.

- Une mise en place simple et très rapide.
- Ajustable en hauteur
- Possibilité de le fixer au mur

MINISCREEN

Écran portable ultra léger, très simple de mise en oeuvre, spécialement développé pour les Picoprojecteurs, à poser sur une table.

- Le boîtier en profilé d'aluminium anodisé noir allie légèreté et qualité.
- La tension de la toile se fait à l'aide d'une perche se glissant au dos du boîtier de l'écran.
- Ouvert en quelques secondes il permet de faire vos présentations à un large auditoire en toutes circonstances.

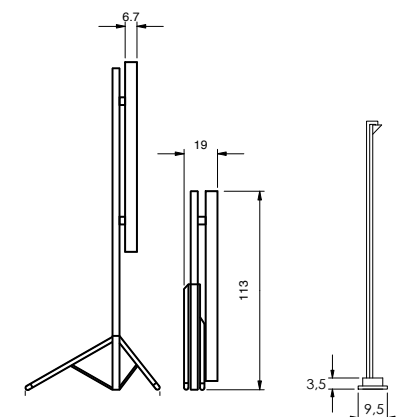

Dragonfly

Miniscreen

Format image Ht x Base (cm)	Blanc mat occultant Référence
3 Formats en 1 : 4:3, 16:10 et 16:9	
101 x 134/ 162 /180	DRA01B1101180

Format image Ht x Base (cm)	Blanc mat occultant Référence
Format 16:9	
75 x 133	CS1B1075133
87 x 155	CS1B1087155
100 x 177	CS1B1100177
112 x 200	CS1B1112200

Format image Ht x Base (cm)	Blanc mat occultant Référence
Format 4:3 Cadrage latéral 2cm	
79 x 102	MIN01B1079102



- HOUSSE DE TRANSPORT
- COMPACT & LÉGER
- ROBUSTE





ORAY
Écrans de Projection
Fauteuils Home Cinéma

ORAY
Chemin de Beaurepaire
91410 DOURDAN - FRANCE
Tel +33 (0)1 64 59 94 54
www.oray.fr

