

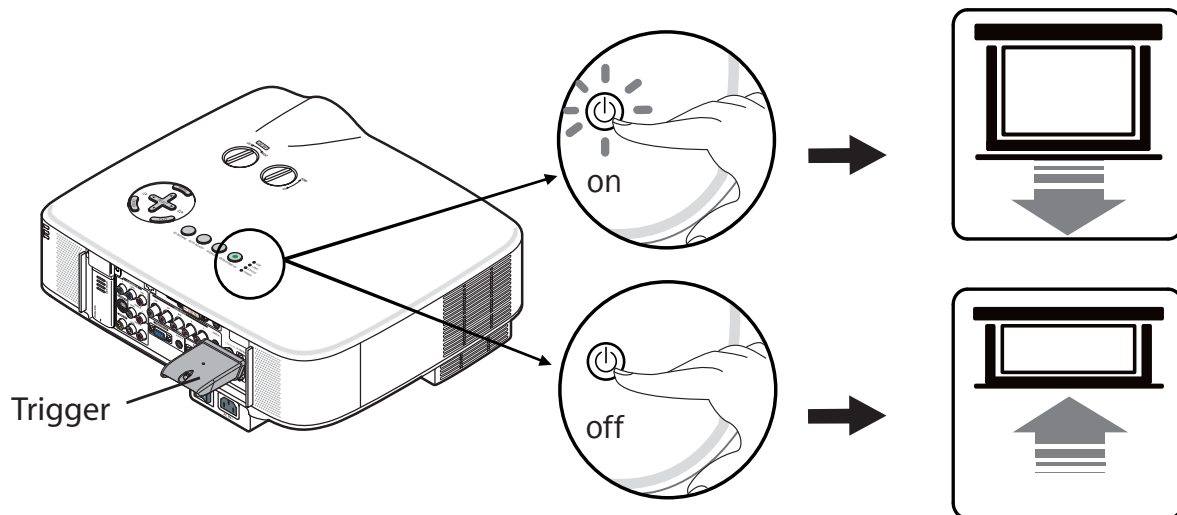

Facile à installer

Cet accessoire permet de déclencher l'ouverture de votre écran à l'allumage du projecteur. Ce trigger sans fil permet une installation très simple, sans avoir à dissimuler des câbles dans le plafond.

### Fonctionnement



### Design

Capteur haute sensibilité  
 Contrôle entièrement automatisé de  
 l'ouverture et fermeture de votre  
 Écran motorisé  
 facile à installer  
 alimentation fournie

### Conditionnement

A l'unité: L165xH42xP72 mm  
 poids net: 20g  
 poids brut: 26g

Carton de 20 unités: L195xH135xP147 mm  
 poids net: 520g  
 poids brut: 720g